

Impianto luce a comando multiplo o invertita

Scopo: progettare ed assemblare un impianto luce a comando multiplo mediante un invertitore

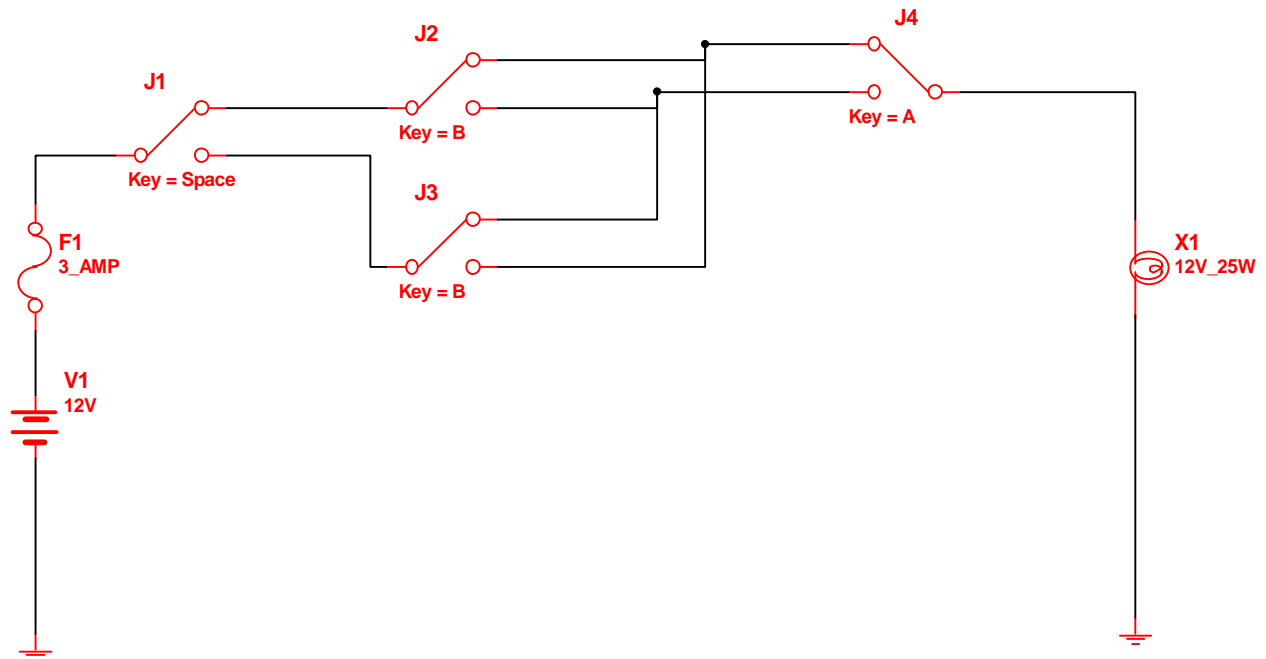

Materiale:

- 2 deviatori
- 1 invertitore
- 1 portalampada
- 1 lampadina da 12 V 25W
- Generatore da 12 V
- Fusibile da 3 A
- Cavi elettrici

Strumentazione utilizzata

- Amperometro
- Voltmetro

Conclusione: dopo aver assemblato il tutto ed esserci assicurati il suo corretto funzionamento dell'impianto è ora possibile azionare una lampadina da tre punti distinti.