

PANNELLI 23

compensato fenolico 7 mm

lo spessore del compensato e' quasi sempre inferiore al valore nominale. Esempio: spessore 7 ma in pratica 6,5

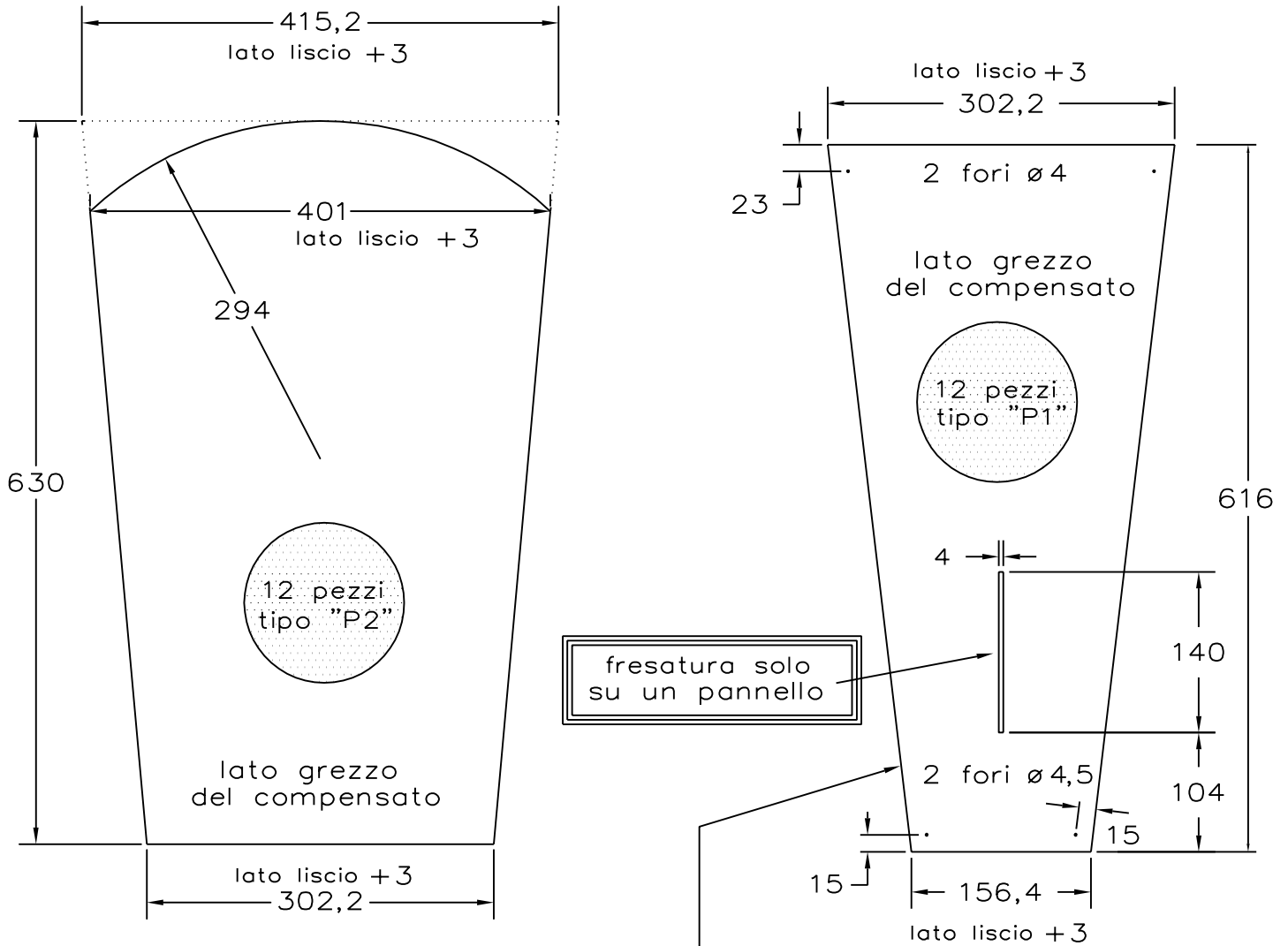

avvitati al telaio con
24 viti 4x35 ts
+ rondelle 18x6,5
vedi disegno n° 18

spessori sotto le cerniere senza spessori

